

ME BOBI

Moteur de réarmement



Présentation du produit

Le moteur de réarmement ME BOBI permet de réarmer le clapet à distance. Lorsque le moteur est alimenté, le mécanisme BOBI est activé et la lame est placée en position d'attente (= ouvert). Le mouvement s'arrête automatiquement lorsque la lame atteint la position d'attente.

Liste des pièces

	Description	Quantité
1	Moteur de réarmement	1
2	Vis de fixation	3

Caractéristiques détaillées

BOBI VD/VM FDCB (ME)	Tension nominale bobine	Indice de protection
	24/48 VCC -15%/+20%	IP 42
	Puissance de consommation bobine BOBI VD: — 0W → 2,5W(24V)/3,5W(48V) BOBI VM: — 1,5W(24V)/2W(48V) → 0W capacité d'entrée: 25 µF	Section câbles 0,2-1,5 mm ²
Contacts de position	min 1 mA; max 1A; max 60V	Temps de marche du ressort 1 sec
Tension nominal moteur (option)	24/48 VCC (-15/+20%) (conversion automatique)	Puissance acoustique max 67 dB (A)
Puissance de consommation moteur (option)	12W (24VCC); 16W (48 VCC); courant d'appel 1A 10 m sec	



Commande BOBI

Déclenchement

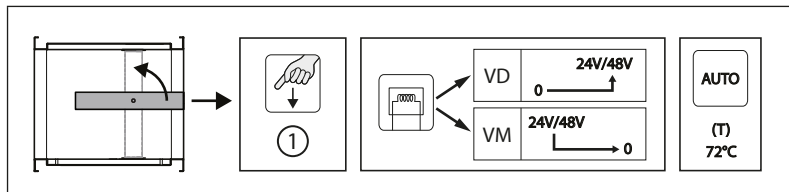

- **Déclenchement manuel:** pressez une fois brièvement sur le bouton de déverrouillage (1).
- **Déclenchement autocommandé:** par la réaction du fusible thermique si la température dans la gaine atteint 72°C.
- **Déclenchement télécommandé:** par émission (VD) ou rupture (VM) vers le raccordement de la bobine.
- Toutes les variantes sont bitension 24/48V.

Réarmement

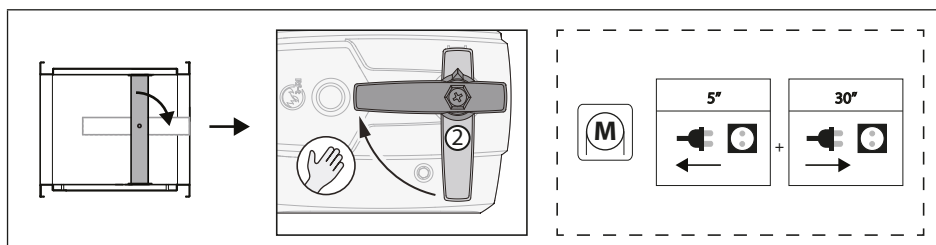

■ Réarmement motorisé (option ME)

1. Le moteur électrique doit être mis hors tension pendant au moins 5 secondes avant le début du cycle de réarmement motorisé.
2. Alimentez le moteur ME (respectez la tension indiquée) pendant au moins 30 sec.
3. La rotation du moteur s'arrête automatiquement à la fin de course (lame ouverte).

■ Réarmement manuel

1. Tournez la poignée de 90 degrés dans le sens des aiguilles d'une montre (2).
2. Contrôlez si l'indicateur (2) indique que la lame est en position ouverte :

Raccordement électrique:

- ▲ Le raccordement électrique doit être réalisé conformément à la norme NF S 61-932.
- ▲ Lors du raccordement des câbles, il est nécessaire d'utiliser les serre-câbles, comme illustré sur le dessin présent dans le sachet contenant les serre-câbles.
- ▲ Après avoir fonctionné, les contacts de fin de course (FDCB) ont besoin d'une seconde pour reprendre une position stable.
- ▲ Nous attirons votre attention sur le fait que les moteurs de réarmement de nos mécanismes BOBI fonctionnent en 24V et en 48V uniquement en courant continu, l'alimentation doit être plus précisément «stabilisée». Une alimentation seulement «redressée» ne permettra pas le réarmement de BOBI.



Démontage du moteur

Sur CR60/CR120/CU-LT(1s)

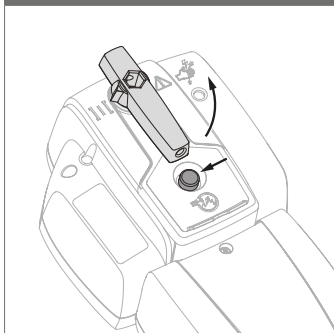

1. Déclenchez le mécanisme en appuyant sur le bouton rouge.

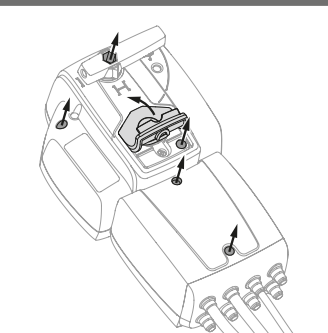

2. Dévisser les 2 couvercles.

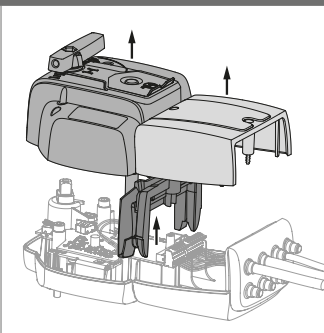

3. Retirez les 2 couvercles et le séparateur.

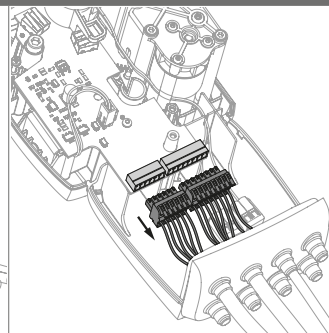

4. Retirez les connecteurs.

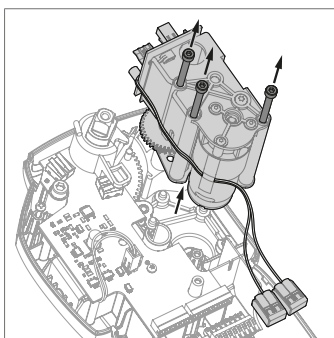

5. Dévissez et retirez le module moteur existant.

Montage du moteur

Sur CR60/CR120/CU-LT(1s)

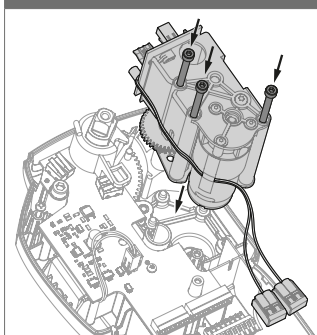

6. Insérez le nouveau module moteur et vissez-le en place.

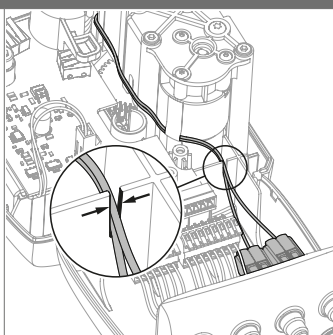

7. Assurez-vous que les fils passent dans la rainure.

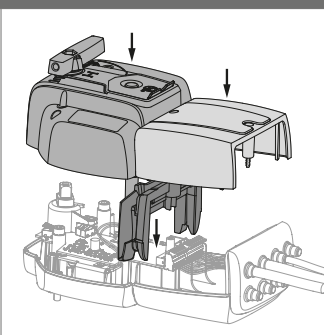

8. Remplacez les 2 couvercles et le séparateur.

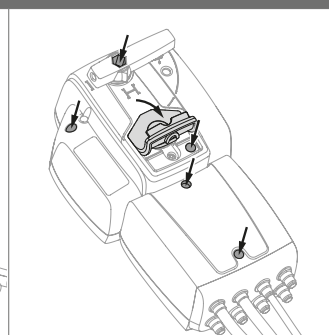

9. Revisser les 2 couvercles.

Si les manipulations ne se déroulent pas conformément à la présente notice, Rf-Technologies ne peut pas être tenu responsable et les conditions de garantie ne seront pas d'application!